



GP1100

Dispositif de barre panique pour porte en verre -
montage sur porte en bois à verrouillage vers le bas
(à utiliser avec les types de poignées extérieures : A, B, C, F, G,
H, K, KS, L, LS, X, Z)

Instructions d'installation

974006 – 10-2020

Table des matières

1	Spécifications techniques	3
1.1	Aperçu	3
1.1.1	Renseignements généraux	3
1.1.2	Utilisation prévue	3
1.1.3	Exigences/raccords/montage de porte	3
1.1.4	Instructions de sécurité	3
1.1.5	Symboles utilisés - Sécurité/Installation	3
1.1.6	Entretien, réparation	3
1.1.7	Élimination	3
1.1.8	Spécifications des adhésifs	4
1.1.9	Dimension requise	4
2	Instructions d'installation - montage sur porte en bois	4
2.1	Général	4
2.2	Composants du montage de la poignée extérieure - boîtier de l'actionneur	5
2.3	Composants du montage de la poignée extérieure - espaceur supérieur	6
2.4	Composants du montage de la poignée extérieure - espaceur inférieur	7
2.5	Composants du montage de la poignée extérieure - tube de retour (dos à dos)	8
2.6	Composants du montage de la poignée intérieure - boîtier de l'actionneur et poignée intérieure	9
2.7	Composants du montage de la poignée intérieure - espaceur inférieur	10
2.8	Composants du montage de la poignée intérieure - tube de retour (unilatéral)	11
2.9	Composants du montage de la poignée intérieure - tube de retour (dos à dos)	12
3	Réglages	13
3.1	Dégagements	13
3.2	Réglages finaux (hauteur ou longueur du tube)	14
3.3	Régler le loquet de la roulette	14
4	Fonctionnement	15
3.4	Liste des pièces de Loctite	15
4.1	Verrouillage de la barre panique (agrafage)	15

1 Spécifications techniques

1.1 Aperçu

Ces instructions sont destinées à l'installation du dispositif GP1100 pour les versions de montage et de style suivantes :

1. Montage sur porte en bois à verrouillage vers le bas

1.1.1 Renseignements généraux

- La quincaillerie en verre de dormakaba ne convient pas aux environnements difficiles, par exemple, dans les applications où des produits chimiques (p. ex., le chlore) sont utilisés comme les piscines intérieures, les saunas ou les piscines d'eau salée.
- Ne pas balancer les portes avec une force excessive. S'assurer que l'arrêt limiteur est correctement installé pour empêcher la porte de s'ouvrir trop loin.

1.1.2 Utilisation prévue

- Pour les portes battantes dans des endroits secs à l'intérieur et couverts seulement.
- Pour une ouverture et une fermeture lentes manuelles seulement.

1.1.3 Exigences/raccords/montage de porte

- La sous-structure/le mur doivent pouvoir supporter des charges permanentes, être de niveau (tolérance maximale : 1/16 po [2] par 39 po [1 m]).
- Les fixations doivent être suffisamment dimensionnées pour la sous-structure/le mur et le poids de la porte.
- Lors du réglage des composants de la porte, toujours respecter le dégagement requis pour la quincaillerie respective.

1.1.4 Instructions de sécurité

- L'installation nécessite deux personnes.
- Seul le personnel qualifié et spécialement formé est autorisé à monter la quincaillerie en verre dormakaba.

1.1.5 Symboles utilisés - Sécurité/Installation



MISE EN GARDE

Les composants de montage doivent répondre aux exigences du poids de la sous-structure/du mur et de la porte. Veuillez lire les renseignements techniques concernant les raccords.



CONSEILS ET RECOMMANDATIONS

Note d'information

1.1.6 Entretien, réparation

- Remplacer immédiatement les pièces endommagées.
- Toujours utiliser les pièces dormakaba d'origine.
- Nettoyer la zone de serrage avec un agent de nettoyage commercial standard à base d'alcool avant de monter la quincaillerie en verre.
- Utiliser un chiffon humide pour le nettoyage occasionnel.
- Utiliser toujours des nettoyeurs sans silicone ni huile (p. ex., acétone).
- Vérifier la quincaillerie de la porte à intervalles périodiques pour un bon positionnement, un fonctionnement en douceur et un ajustement adéquat.
- Les systèmes de portes à circulation élevée nécessitent une inspection par du personnel qualifié (entreprises spécialisées ou d'installation).
- Il est recommandé de faire inspecter par un spécialiste le fonctionnement des raccords chaque année ou tous les 100 000 mouvements.

1.1.7 Élimination

Élimination conformément aux règlements locaux, provinciaux et nationaux.

1.1.8 Spécifications des adhésifs

Tableau 1

Adhésif requis pour GP1100 (non inclus)		
Loctite® Threadlocker Blue 242®	Description de la manipulation	Temps
	Temps de réglage (<i>temps entre l'application et le serrage de la vis</i>)	10 minutes sur les métaux actifs (acier) Plus long pour les métaux moins actifs.
	Temps de durcissement complet (<i>l'utilisation normale du produit n'est pas recommandée jusqu'à ce que le temps de durcissement complet ait été atteint</i>)	24 heures* *Le temps de durcissement dépend de la température et du type de métal collé.

1.1.9 Dimension requise

Fig 1

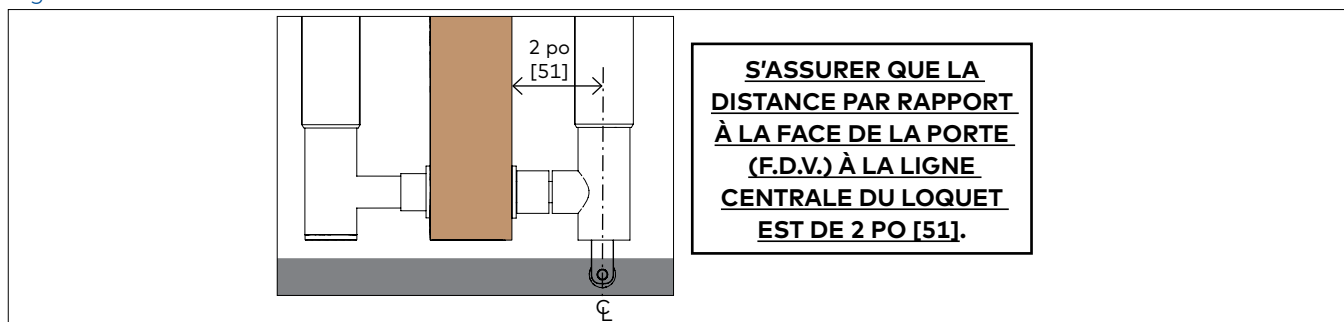

2 Instructions d'installation - montage sur porte en bois

2.1 Général

Fig 2

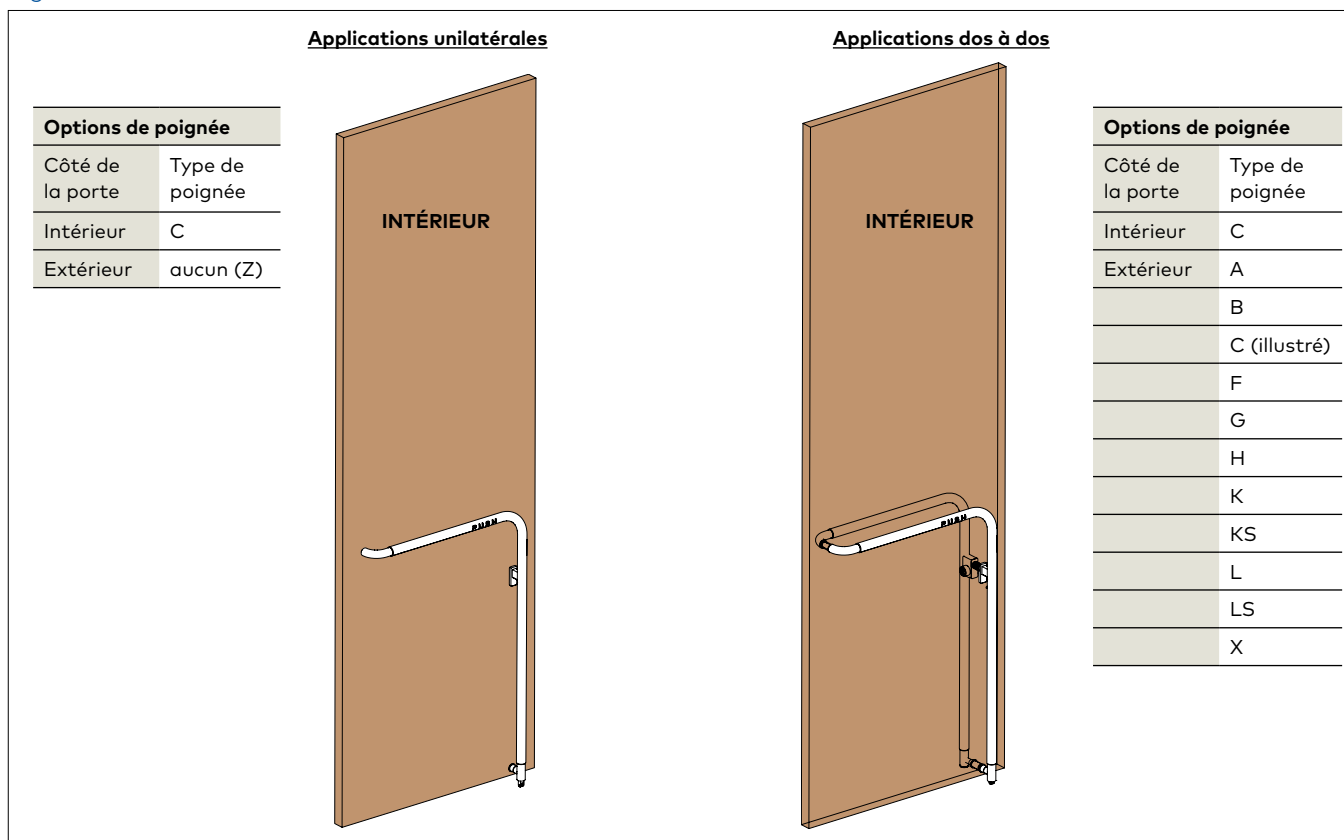

2.2 Composants du montage de la poignée extérieure - boîtier de l'actionneur

Fig 3

REMARQUE : LE DISPOSITIF DE PANIQUE DOIT ÊTRE MONTÉ SUR LA PORTE EN POSITION HORIZONTALE. POSER LE PANNEAU DE VERRE À PLAT SUR LES CHEVALETS DE SCIE ET MONTER D'ABORD LES COMPOSANTS DE LA POIGNÉE EXTÉRIEURE SUIVANTS. LE CÔTÉ EXTÉRIEUR DOIT ÊTRE ORIENTÉ VERS LE HAUT.

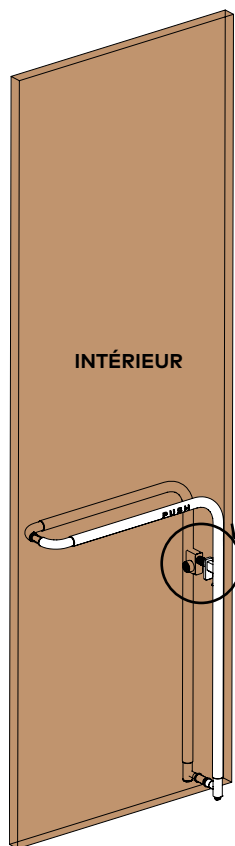

Options de poignée	
Côté de la porte	Type de poignée
Intérieur	C
Extérieur	C (illustré)

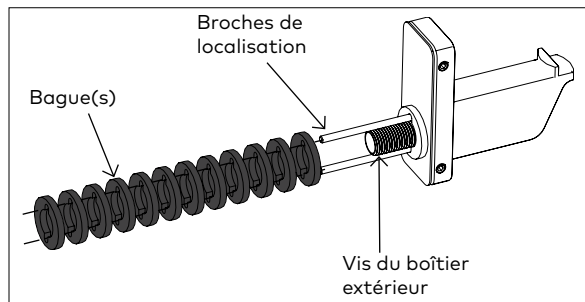

2.2.1 Glisser 13 bagues d'actionneur sur les goupilles de positionnement de la plaque de montage.

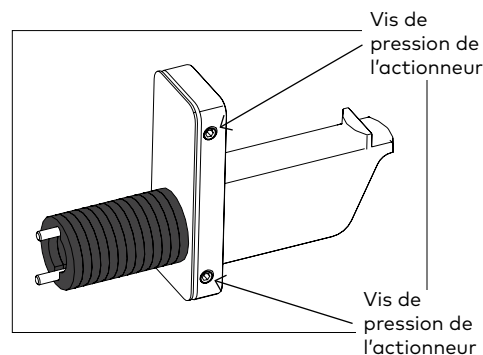

Outils requis

Vis du boîtier extérieur	Clé hexagonale de 3/8 po
--------------------------	--------------------------

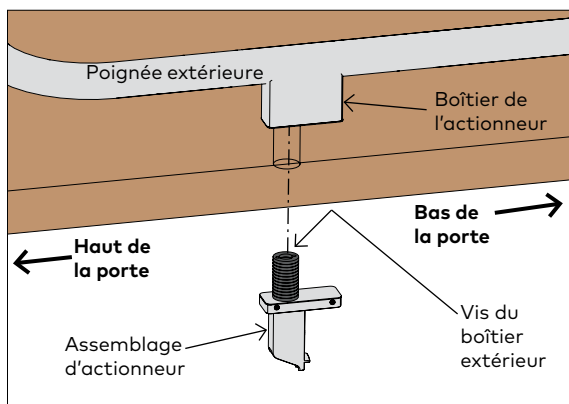

2.2.2 Placer la poignée extérieure contre la porte en bois et l'aligner avec le trou de la porte.

2.2.3 Faire glisser la vis du boîtier extérieur dans le boîtier de l'actionneur.

- Orienter l'assemblage de l'actionneur comme indiqué ci-dessus.

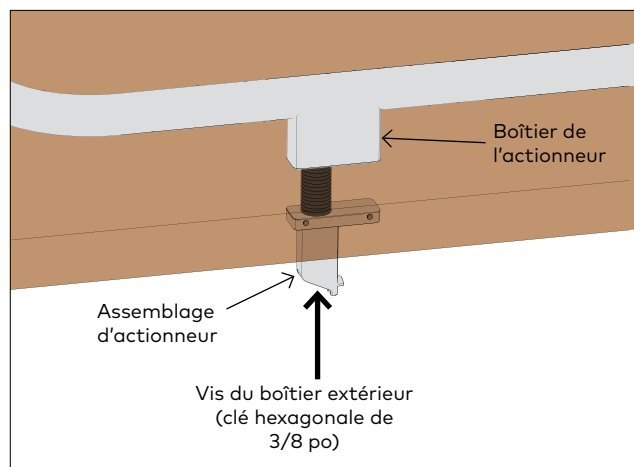

2.2.4 Fixer l'assemblage de l'actionneur (à travers la porte) au boîtier de l'actionneur en serrant la vis du boîtier extérieur.

- La vis du boîtier extérieur est accessible par l'extrémité de l'assemblage de l'actionneur.
- Utiliser une clé hexagonale de 3/8 po.

2.3 Composants du montage de la poignée extérieure - espaceur supérieur

Fig 4

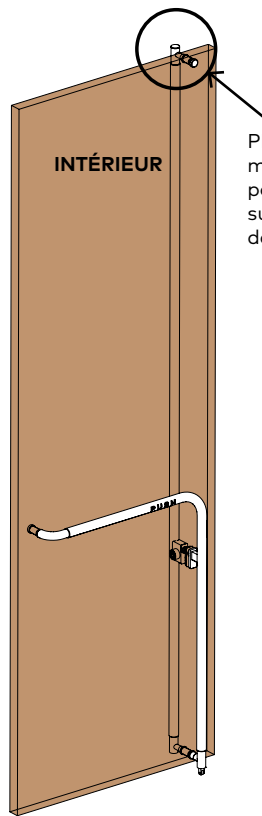

Plaque de montage sur porte en bois supérieure dos à dos

Options de poignée	
Côté de la porte	Type de poignée
Intérieur	C
Extérieur	F (illustré)

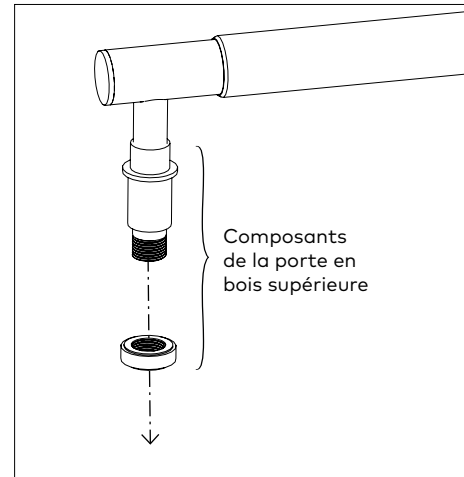

2.3.1 Démontez les composants de la poignée extérieure de la porte en bois supérieure.

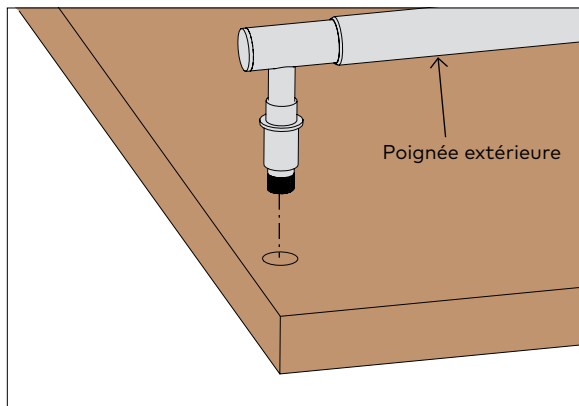

2.3.2 Placer la poignée extérieure à travers la porte en bois.

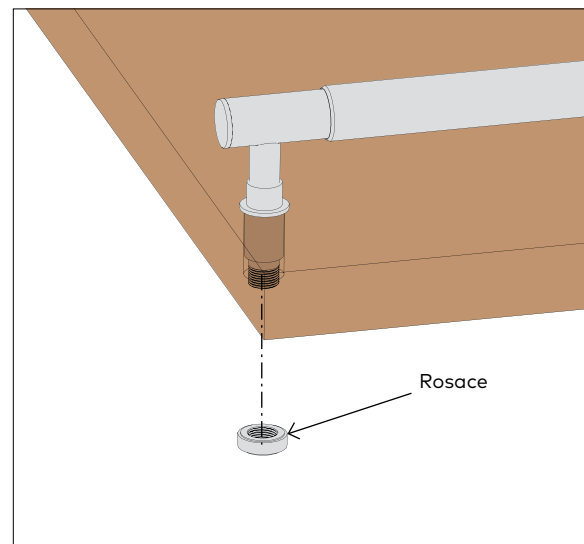

2.3.3 Enfiler la rosace sur le coupleur

2.4 Composants du montage de la poignée extérieure - espaceur inférieur

Fig 5

Application dos à dos

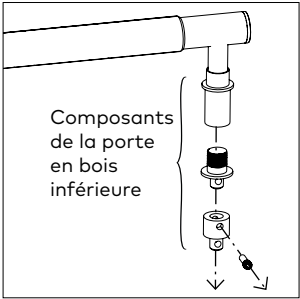

Composants de la porte en bois inférieure

Options de poignée	
Côté de la porte	Type de poignée
Intérieur	C
Extérieur	F

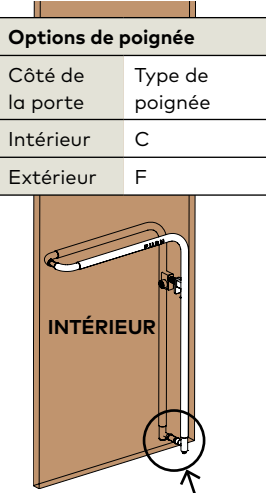

INTÉRIEUR

Plaque de montage sur porte en bois inférieure dos à dos

2.4.1 Démontez les composants de la poignée extérieure de la porte en bois inférieure.

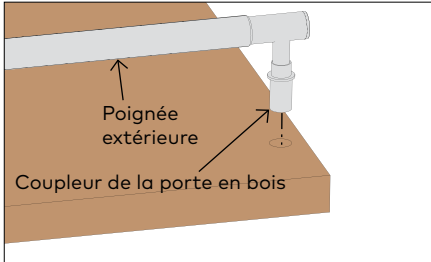

Poignée extérieure
Coupleur de la porte en bois

2.4.2 Placer la poignée extérieure à travers la porte en bois.

2.4.3 Enfiler le coupleur du tube de retour intérieur dans le coupleur de la porte en bois.

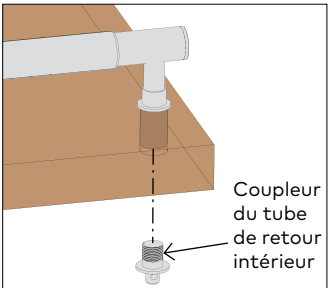

Rosace en bois
Coupleur du tube de retour intérieur

2.4.4 Glisser le coupleur de la rallonge en bois sur le coupleur du tube de retour.

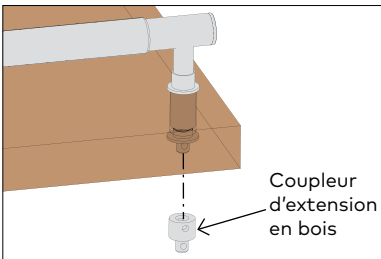

Coupleur d'extension en bois

2.4.5 Fixer les deux coupleurs ensemble avec la vis de fixation incluse.

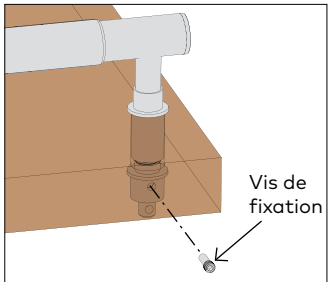

Vis de fixation

Application unilatérale

Options de poignée	
Côté de la porte	Type de poignée
Intérieur	C
Extérieur	Z (aucun)

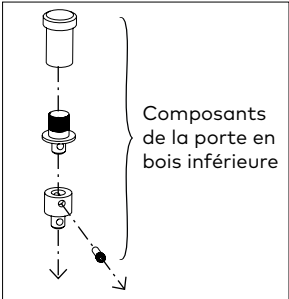

Composants de la porte en bois inférieure

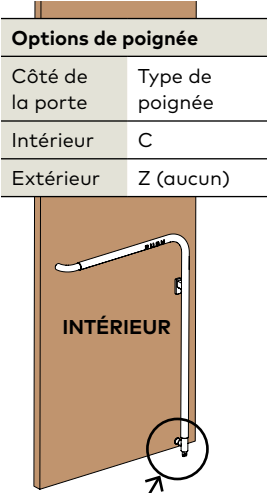

INTÉRIEUR

Plaque de montage sur porte en bois inférieure unilatérale

2.4.1 Démontez les composants de la poignée extérieure de la porte en bois inférieure.

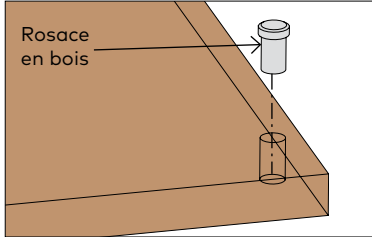

Rosace en bois

2.4.2 Placer la rosace en bois à travers la porte

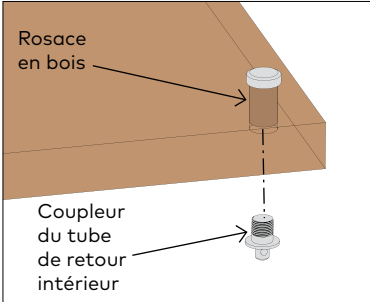

Rosace en bois
Coupleur du tube de retour intérieur

2.4.3 Enfiler le coupleur de tube de retour intérieur dans la rosace en bois.

2.4.4 Glisser le coupleur de la rallonge en bois sur le coupleur du tube de retour.

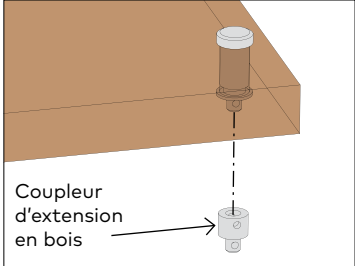

Coupleur d'extension en bois

2.4.5 Fixer les deux coupleurs ensemble avec la vis de fixation incluse.

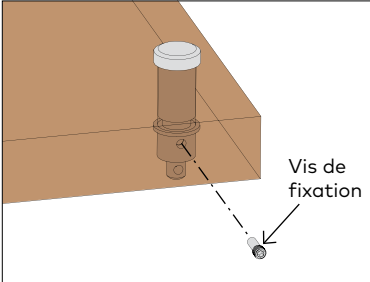

Vis de fixation

2.5 Composants du montage de la poignée extérieure - tube de retour (dos à dos)

Fig 6

Options de poignée	
Côté de la porte	Type de poignée
Intérieur	C
Extérieur	C (illustré)

Montage sur porte en bois dos à dos

INTÉRIEUR

2.5.1 Démontez les composants du coupleur du tube de retour.

Bague de retour intérieure

Coupleur de tube de retour dos à dos

2.5.2 Placer la bague sur le coupleur du tube de retour dos à dos.

Retour extérieur

Coupleur de tube de retour dos à dos

2.5.3 Placer le retour extérieur contre la porte en bois.

2.5.4 Visser le coupleur du tube de retour dos à dos dans le retour extérieur.

2.6 Composants du montage de la poignée intérieure - boîtier de l'actionneur et poignée intérieure

Fig 7

REMARQUE : RETOURNER LA PORTE ET LA POSER À PLAT SUR LES CHEVALETS DE SCIE POUR MONTER LES COMPOSANTS LATÉRAUX INTÉRIEURS. LE CÔTÉ INTÉRIEUR DEVRAIT MAINTENANT ÊTRE ORIENTÉ VERS LE HAUT.

Options de poignée	
Côté de la porte	Type de poignée
Intérieur	C
Extérieur	C (illustré)

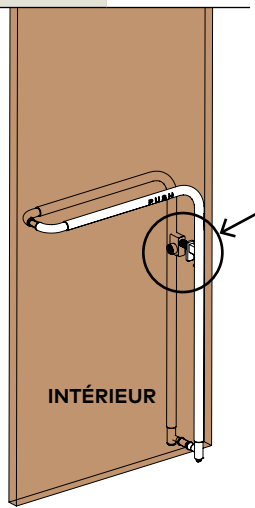

Clé en position verticale - dents orientées vers le « haut »

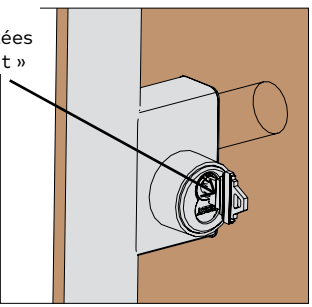

2.6.1 Vérifier que la came de verrouillage est en position verticale.

- La clé doit également être en position verticale.
- Insérer la clé avec les dents orientées vers le haut.

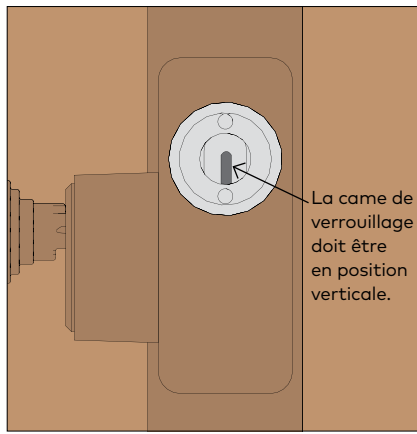

Noter que la came est en position verticale.

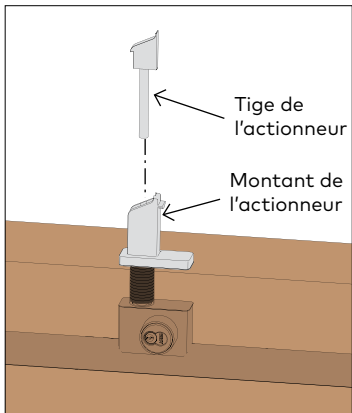

2.6.2 Glisser la tige de l'actionneur dans le montant de l'actionneur.

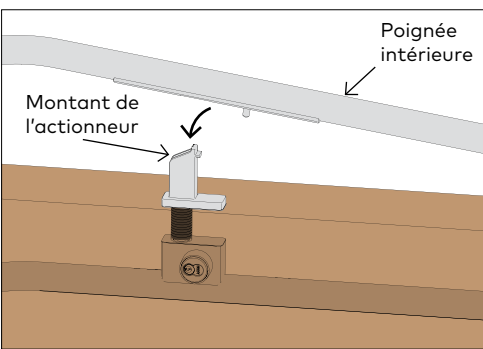

2.6.3 Engager le loquet de la roulette en l'enfonçant tout en glissant simultanément la poignée intérieure vers le bas sur le montant de l'actionneur à un angle.

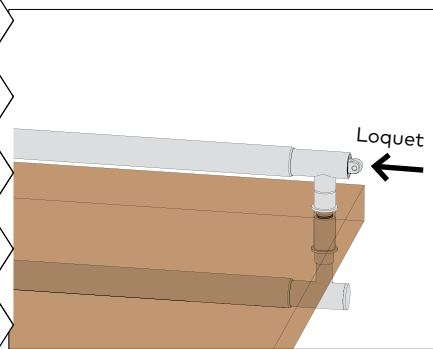

2.6.4 Pousser la poignée intérieure vers l'avant sur le montant de l'actionneur jusqu'à ce qu'elle s'arrête.

2.6.5 Relâcher le loquet de la roulette.

2.6.6 S'assurer que l'actionneur est centré horizontalement.

2.6.7 S'assurer qu'il y a un espace de 1/16 po [2] entre le haut de l'actionneur et le couvercle.

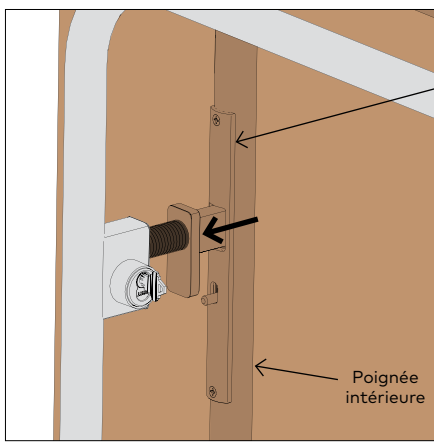
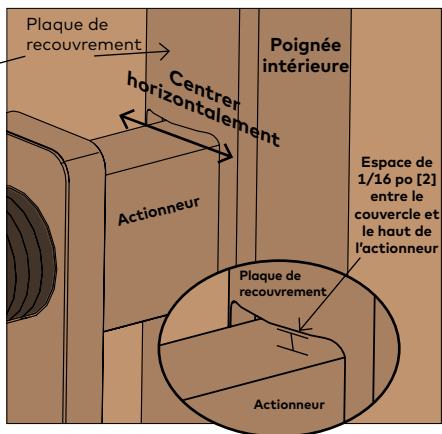
2.7 Composants du montage de la poignée intérieure - espaceur inférieur

Fig 8

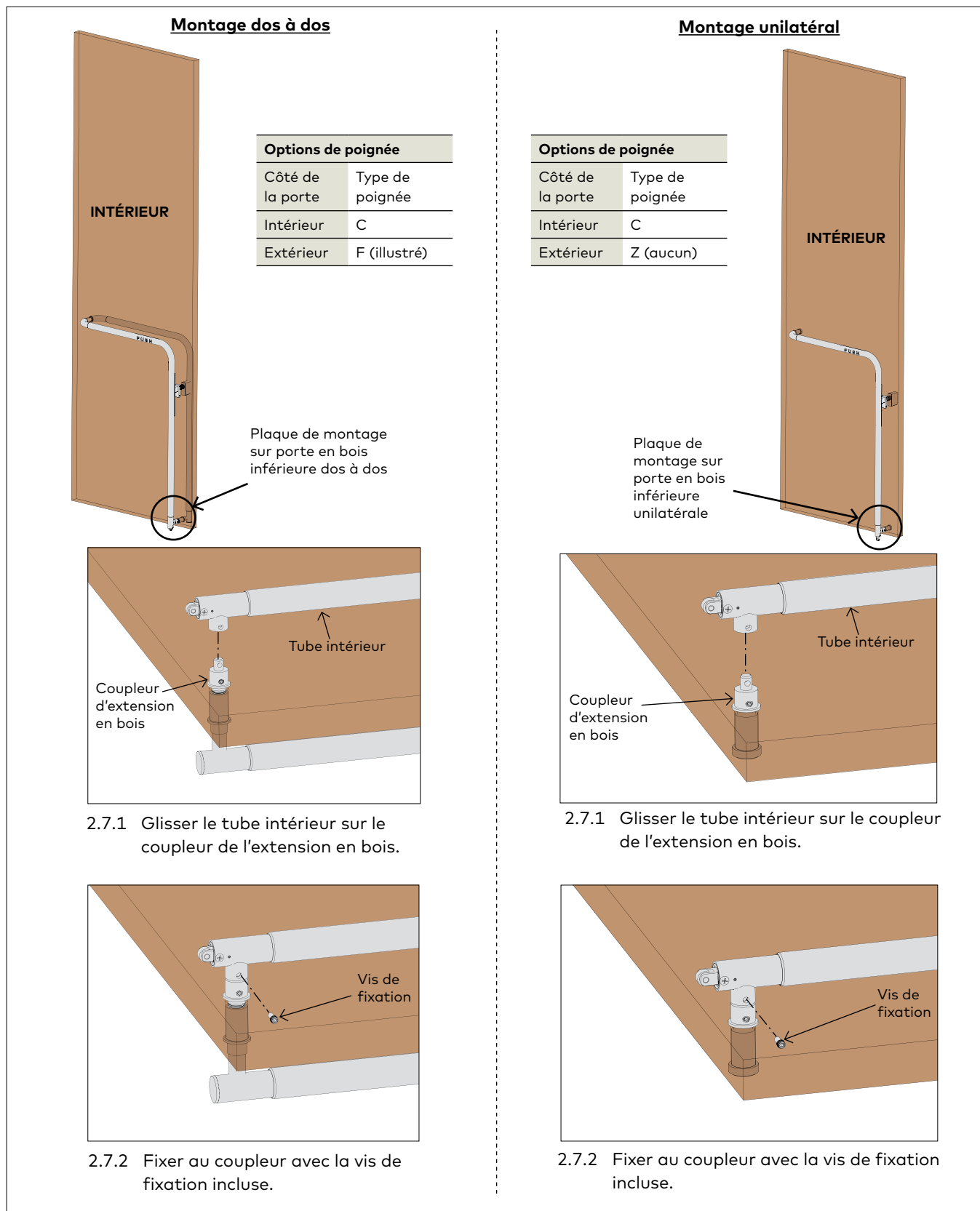

2.8 Composants du montage de la poignée intérieure - tube de retour (unilatéral)

Fig 9

Options de poignée	
Côté de la porte	Type de poignée
Intérieur	C
Extérieur	aucun (Z) (illustré)

Assemblage de rosace intérieure

INTÉRIEUR

Retour intérieur

Rosace en bois

2.8.1 Démontez la rosace en bois du tube de retour intérieur.

2.8.2 Insérer le tube de retour intérieur dans le trou de la porte.

2.8.3 Enfiler la rosace en bois sur le coupleur.

REMARQUE : AJOUTER L'ADHÉSIF LOCTITE® THREADLOCKER BLUE 242® DIRECTEMENT APRÈS L'INSTALLATION DE CETTE PIÈCE.

2.9 Composants du montage de la poignée intérieure - tube de retour (dos à dos)

Fig 10

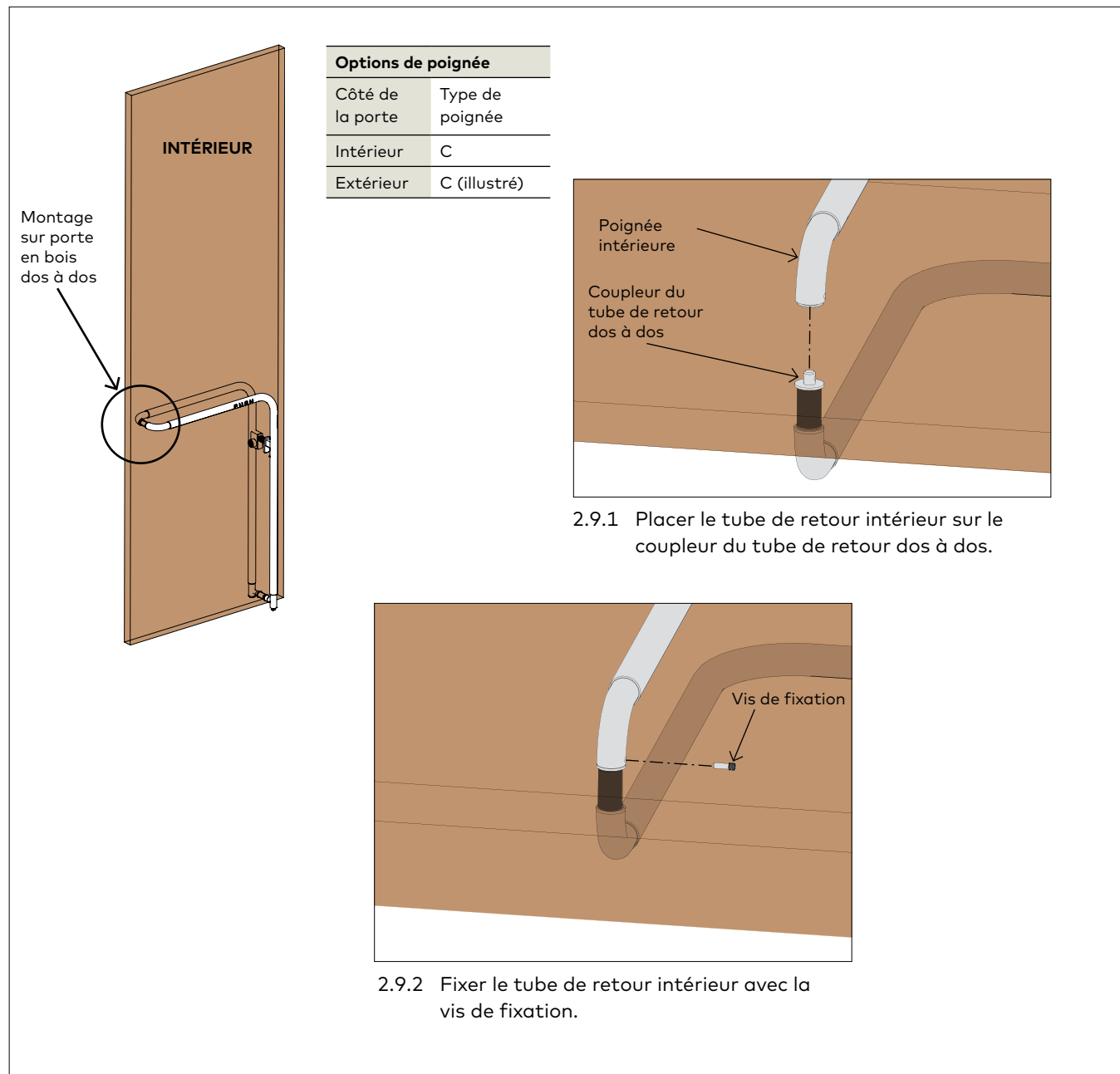

3 Réglages

3.1 Dégagements

Fig 11

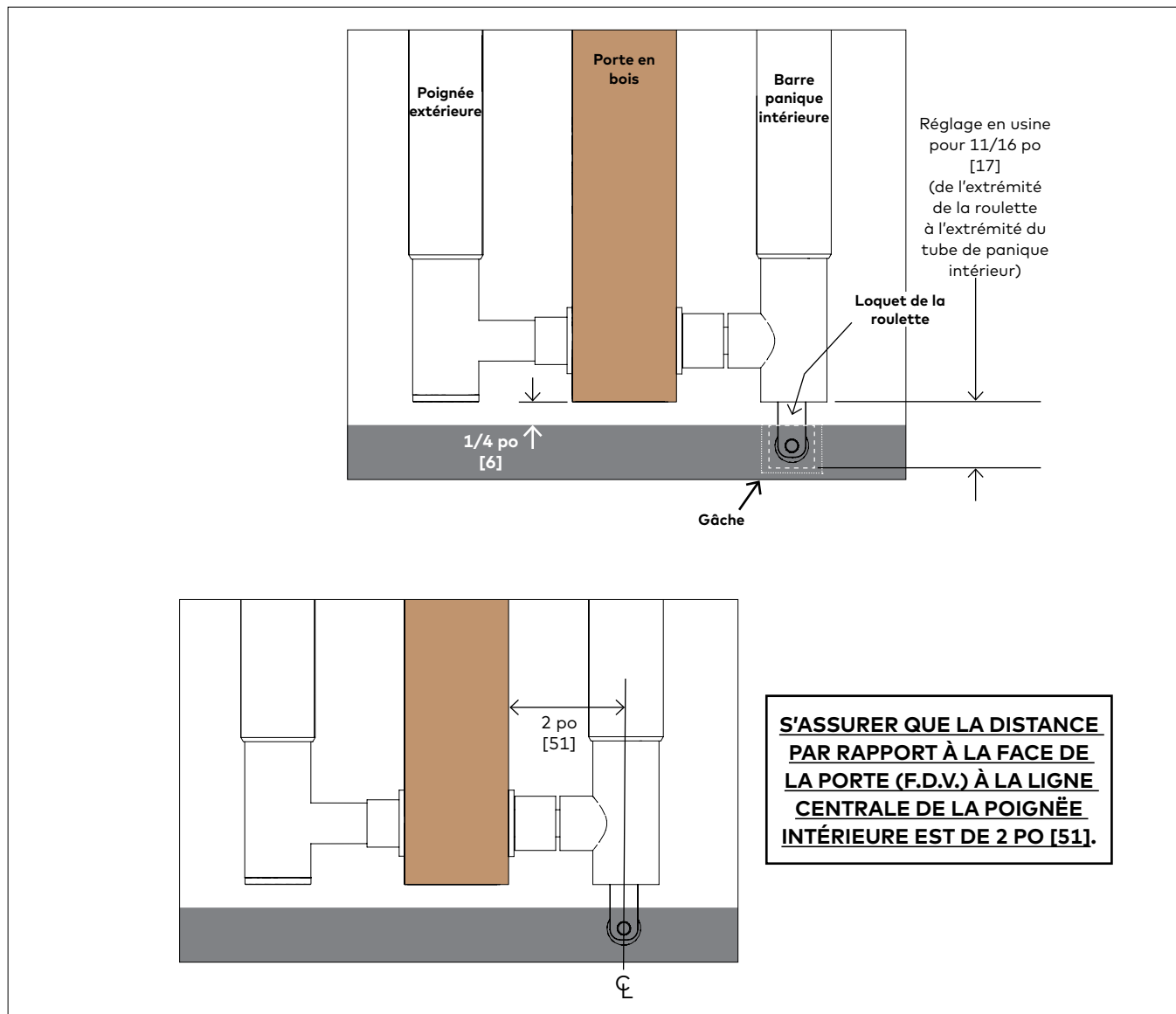

3.1.1 Une fois la porte correctement installée, s'assurer que le loquet de la roulette s'engage correctement avec la gâche.

3.1.2 Voir l'étape 3.2 pour le réglage de la hauteur ou de la longueur du tube.

3.1.3 La ligne centrale de la roulette au bas du loquet de la roulette doit s'engager dans la gâche :

- minimum de 5/8 po [16]
- maximum de 3/4 po [19] (mesurer à partir du bas de la tubulure de la poignée jusqu'au haut du boulon qui retient la roulette.)

3.2 Réglages finaux (hauteur ou longueur du tube)

Fig 12

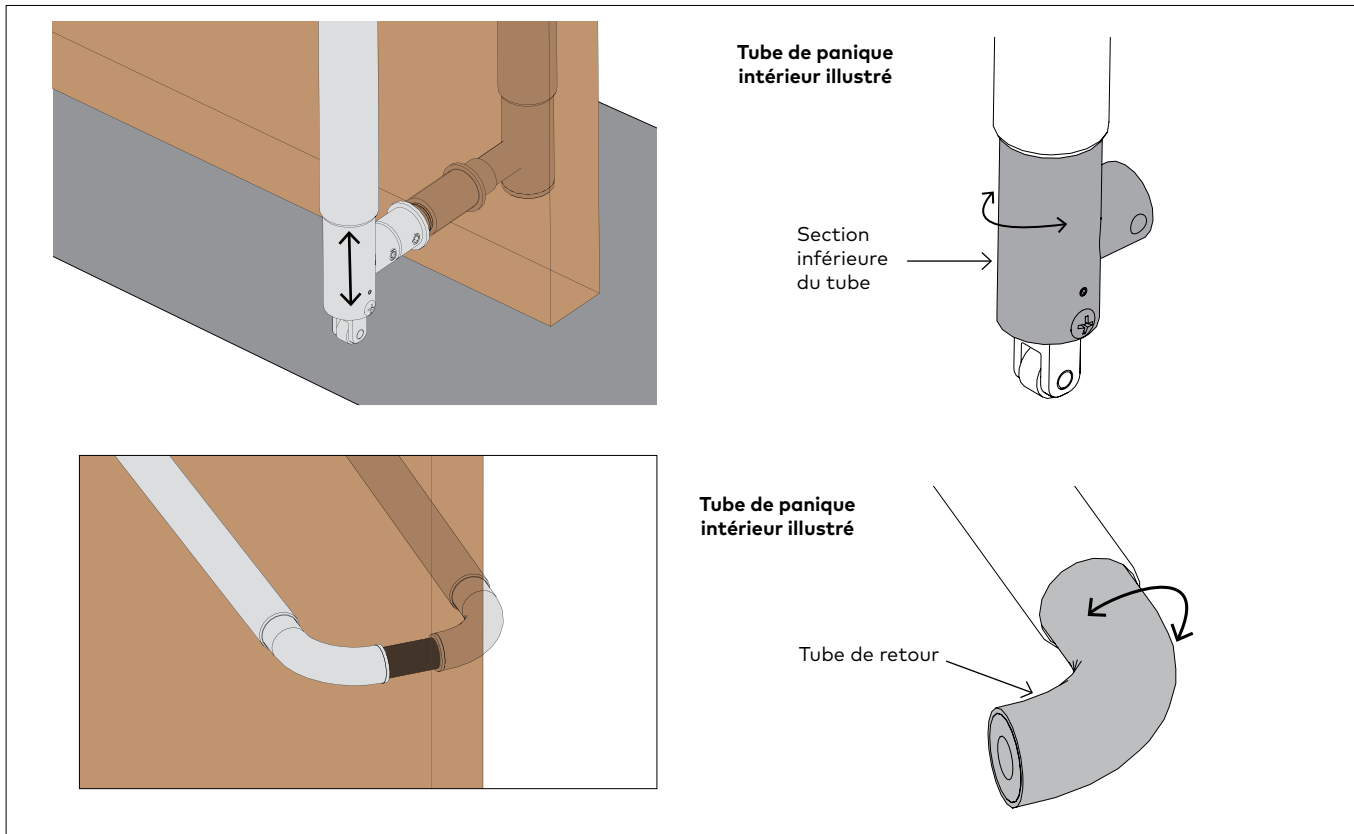

- 3.2.1 S'assurer que les tubes intérieurs et extérieurs sont à la bonne hauteur et longueur.
- 3.2.2 Pour ajuster la hauteur vers le haut ou vers le bas :
- Tourner les sections supérieure et inférieure du tube dans le sens horaire ou antihoraire jusqu'à ce que la hauteur désirée soit atteinte.

- 3.2.3 Pour régler la longueur du tube :
- Tourner le retour dans le sens horaire ou antihoraire jusqu'à ce que la longueur désirée soit atteinte.

3.3 Régler le loquet de la roulette

Fig 13

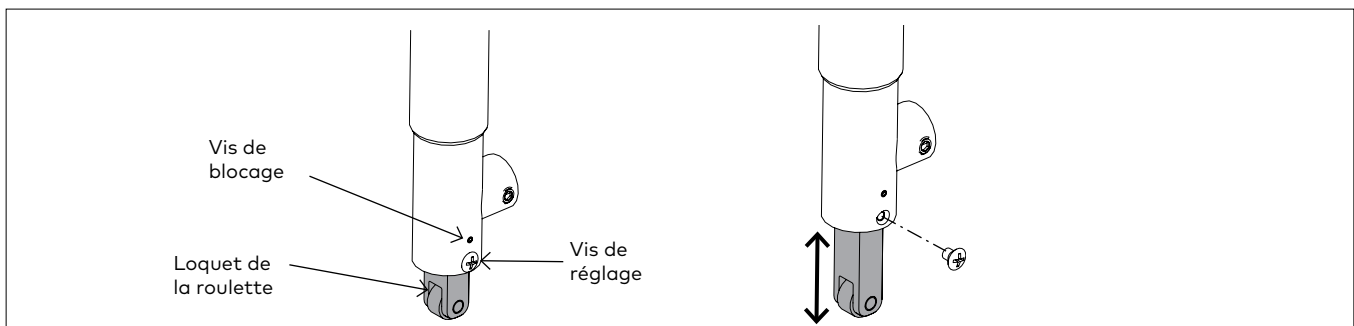

- 3.3.1 S'assurer que le loquet de la roulette est à la bonne hauteur.
- 3.3.2 Pour ajuster la hauteur vers le haut ou vers le bas :
- Retirer la vis de réglage
 - Desserrer la vis de fixation de verrouillage (NE PAS RETIRER)
 - Glisser le loquet de la roulette vers le haut ou vers le bas jusqu'à ce que la hauteur désirée soit atteinte.
- 3.3.3 Régler la hauteur du loquet :
- Réinsérer la vis de réglage
 - Serrer la vis de fixation de verrouillage

3.4 Liste des pièces de Loctite

Pièce GPII	Étape de référence
Vis de fixation de l'actionneur *	Étape 2.2
Vis de fixation du coupleur intérieur *	Étape 2.7.2
Tube de retour intérieur rosace en bois	Étape 2.8.3
Vis de fixation intérieure du tube de retour *	Étape 2.9.2
* À effectuer après les réglages finaux (étape 3.2)	

4 Fonctionnement

4.1 Verrouillage de la barre panique (agrafage)

Fig 14

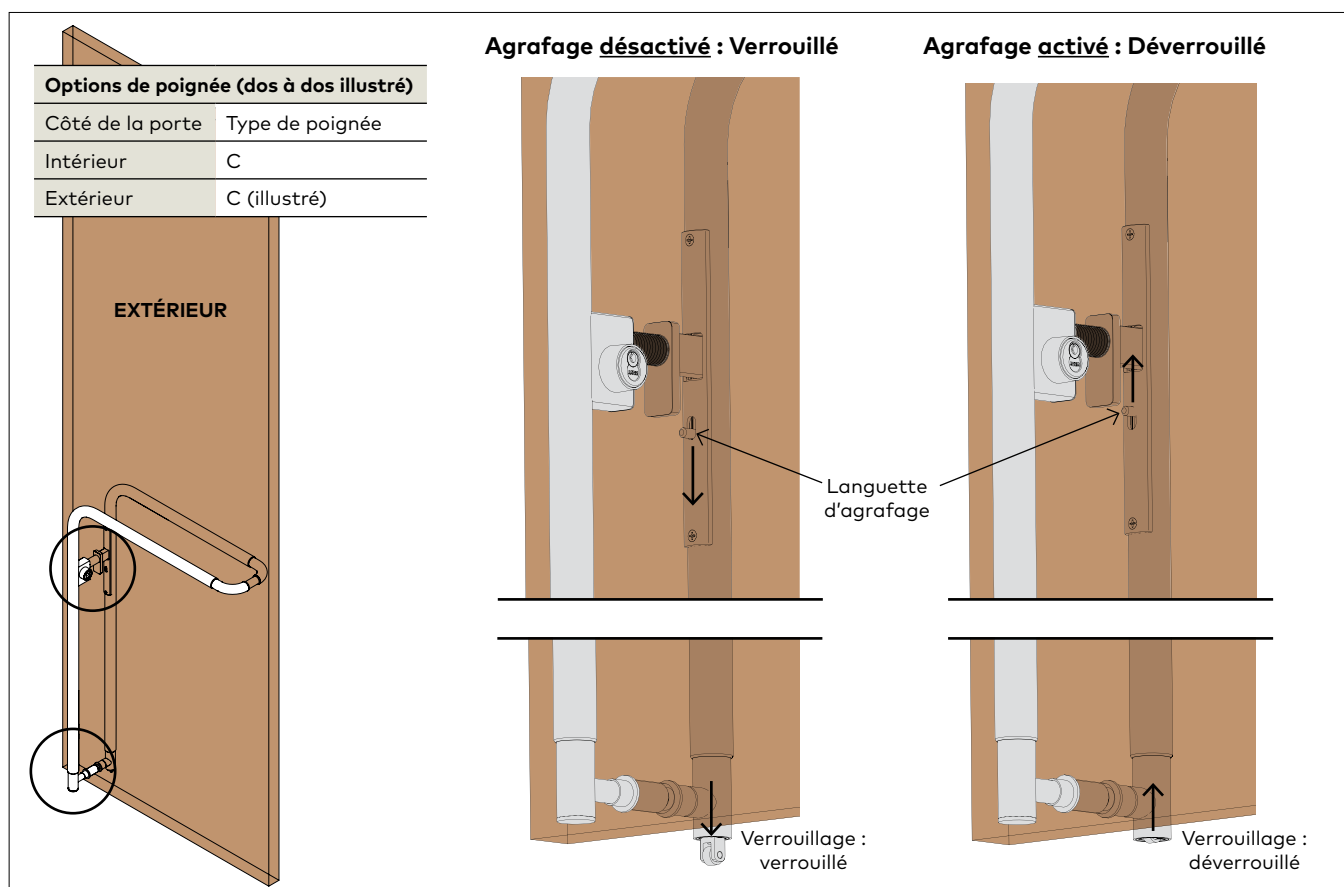

REMARQUE : La barre panique est toujours **VERROUILLÉE**, à moins que la fonction de l'Agrafage ne soit activée à l'intérieur de la porte.

- 4.1.1 **Agrafage désactivé :** Pour garder la porte **VERROUILLÉE** des côtés extérieur et intérieur, déplacer la languette de l'agrafage vers le **BAS**.
- 4.2.2 **Agrafage activé :** Pour garder la porte **DÉVERROUILLÉE** du côté extérieur et du côté intérieur :
- appuyer sur la barre panique et la maintenir en place
 - déplacer **SIMULTANÉMENT** la languette de l'agrafage vers le **HAUT**

